

NORDEUTSCHE
FAHNENFABRIK

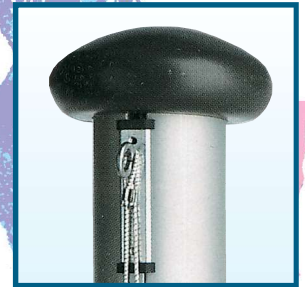

FAHNEN/BANNERKATALOG

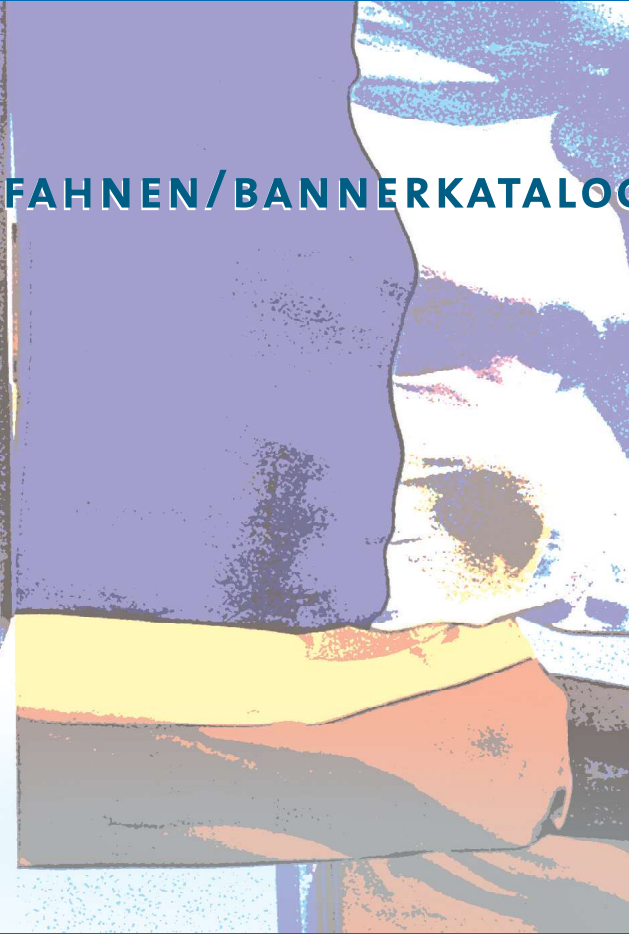

Fahnen, Banner & Co.

KAPPEN-ORTH · NORDEUTSCHE FAHNENFABRIK · TEL.: 0451/280 980 · WWW.KAPPEN-ORTH.DE





Sehr geehrte Damen und Herren, liebe Fahnen – Fans !

Keinen anderen Artikel aus unserem Lieferprogramm bieten wir länger an, als Fahnen.

Seit unserer Gründung im Jahre 1927 hat sich Kappen-Orth mit der Produktion von Fahnen beschäftigt. Zuerst nur genähte Fahnen, danach in allen Größen mit Siebdruck und in der neueren Zeit zusätzlich mit Digitaldruck.

Der Sprung vor allem vom Siebdruck zum Digitaldruck hat eine völlig neue Welt des Fahnenmarktes geschaffen. Für die großen Auflagen bleibt der Siebdruck die preiswerteste und auch qualitativ hochwertigste Produktionsart. Für Einzelaufgaben oder kleinere bis mittlere Mengen ist der Digitaldruck unschlagbar. Auch hat sich die Farbqualität im Digitaldruck in den letzten Jahren immer weiter verbessert, so daß der Laie kaum einen Unterschied in der Farbtintensität erkennt.

Ein Hotel, ein Betriebsgebäude oder ein Firmengelände wird im erheblichen Maße aufgewertet, wenn man Fahnen einsetzt. Da hat sich nicht verändert und das wird auch in Zukunft so bleiben.

Aber auch die Nationenfahnen, vor allem bei Großveranstaltungen im Sport oder in der Politik geben dem Event eine zusätzliche optische und emotionale Aufwertung.

Schildern Sie uns Ihren Bedarf oder Ihr bevorstehendes Ereignis und wir machen Vorschläge, wie Sie auf diesem Gebiet noch mehr Aufmerksamkeit auf Ihre Unternehmung lenken können.

In diesem Sinne verbleiben wir mit herzlichen Grüßen aus Bad Schwartau.

Kappen-Orth GmbH & Co.KG

Malte Neuling

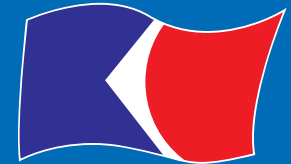

**NORDEUTSCHE
FAHNENFABRIK**

KAPPEN-ORTH
NORDEUTSCHE FAHNENFABRIK
TEL.: 0451/280 980
WWW.KAPPEN-ORTH.DE

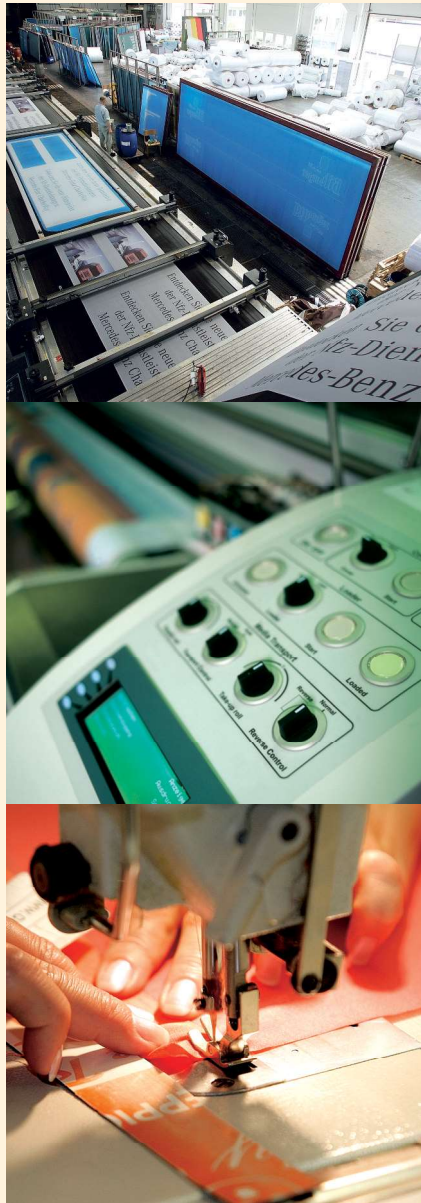

KAPPEN-ORTH – DER FAHNENMACHER

Für Sie fertigen wir alle Artikel in jeder gewünschten Ausführung und mit jedem Motiv. Dies gilt für alle Fahnenarten, für Spannbänder, Fähnchen- und Wimpelketten sowie für Innenraumfahnen und Dekorationsfahnen. Unsere große Stärke liegt auf dem Gebiet der Sonderanfertigungen! Lassen Sie Ihrer Fantasie freien Lauf!

Ob Strich- oder mehrfarbiges Rastermotiv, für Sie drucken wir in den Farben Ihrer Wahl. Farbtreue ist unsere Stärke!

Nach Ihrer Vorlage erstellen wir eine maßstabgerechte Reinzeichnung. Nach Freigabe dieser Vorlage durch Sie drucken wir Ihre Produkte in unserer bekannten Qualität. Nutzen Sie die Möglichkeit moderner Datenübertragung.

Wir beraten Sie bei der Gestaltung, bei der Auswahl des geeigneten Materials und bei Fragen zur passenden Konfektion.

TEL.: 0451/280 980 · WWW.KAPPEN-ORTH.DE

FAHNEN & BANNER

Seite 4–5

**FAHNEN IM DIGITALDRUCK
& TRADITIONSFAHNEN**

Seite 6–7

**SPANNBÄNDER, KIOSK-
& DEKOFAHNEN, ZUBEHÖR**

Seite 8–9

**TISCHFÄHNCHEN
& TISCHBANNER**

Seite 10–11

**LANDESFAHNEN
& INTERNATIONALE FAHNEN**

Seite 12–13

MASTEN

Seite 14–17

**FAHNENFORMATE/STOFFE
& WISSENSWERTES**

Seite 18–19

FAHNEN IM HOCHFORMAT

im chemischen Durchdruck bedruckt (Rückseite spiegelbildlich).

Hochformat ca. 80 x 200 cm

Preis per Stück	30	20	10	5
1-fbg. Durchdruck	18,70	23,30	37,60	67,80
2-fbg. Durchdruck	23,70	30,50	51,40	95,50
3-fbg. Durchdruck	28,60	37,70	65,30	123,30
4-fbg. Durchdruck	33,50	44,80	79,20	151,00

Hochformat ca. 120 x 300 cm

Preis per Stück	30	20	10	5
1-fbg. Durchdruck	24,00	28,60	43,40	75,10
2-fbg. Durchdruck	29,40	36,60	58,70	105,70
3-fbg. Durchdruck	35,00	44,50	74,00	136,20
4-fbg. Durchdruck	43,00	55,00	91,80	169,40

Hochformat ca. 150 x 400 cm

Preis per Stück	30	20	10	5
1-fbg. Durchdruck	29,60	35,90	51,90	86,30
2-fbg. Durchdruck	37,40	45,30	70,00	122,60
3-fbg. Durchdruck	43,90	54,70	88,20	159,00
4-fbg. Durchdruck	53,80	67,40	109,50	198,40

Vorkosten entstehen nur bei Fahnen im Rasterdruck.



Frische Brise

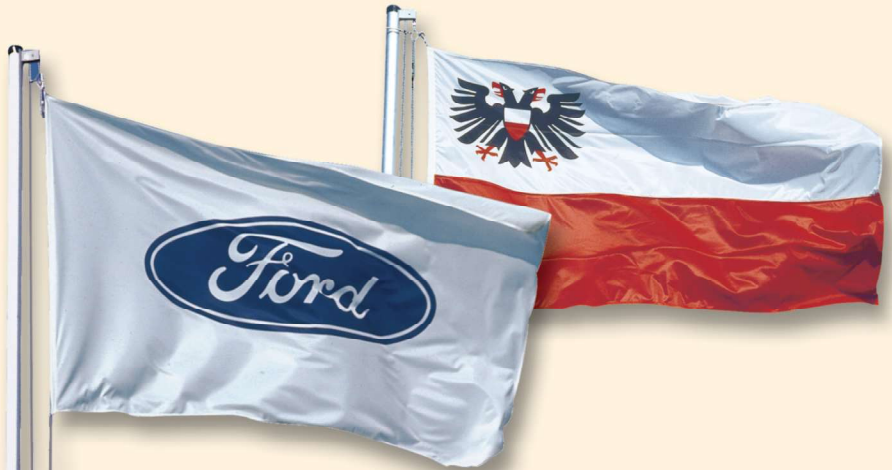

FAHNEN IM QUERFORMAT

im chemischen Durchdruck bedruckt (Rückseite spiegelbildlich).

Querformat ca. 120 x 80 cm

Preis per Stück	30	20	15	10
1-fbg. Durchdruck	16,40	20,80	24,90	34,50
2-fbg. Durchdruck	20,80	27,30	33,10	47,00
3-fbg. Durchdruck	25,30	33,70	41,40	59,40
4-fbg. Durchdruck	29,70	40,20	49,80	71,80

Querformat ca. 150 x 100 cm

Preis per Stück	30	20	15	10
1-fbg. Durchdruck	18,20	22,80	27,00	37,00
2-fbg. Durchdruck	23,10	29,90	36,30	51,00
3-fbg. Durchdruck	28,10	37,10	45,50	64,80
4-fbg. Durchdruck	33,00	44,30	54,80	78,70

Querformat ca. 200 x 120 cm

Preis per Stück	30	20	10	5
1-fbg. Durchdruck	20,90	25,40	39,60	69,80
2-fbg. Durchdruck	25,80	32,60	53,50	97,50
3-fbg. Durchdruck	30,80	39,80	67,40	125,30
4-fbg. Durchdruck	35,80	47,00	81,20	153,00

Querformat ca. 250 x 150 cm

Preis per Stück	30	20	10	5
1-fbg. Durchdruck	26,10	30,60	45,40	77,00
2-fbg. Durchdruck	31,30	38,50	60,60	107,60
3-fbg. Durchdruck	37,00	46,50	75,90	138,20
4-fbg. Durchdruck	42,40	54,30	91,20	168,70

Vorkosten entstehen nur bei Fahnen im Rasterdruck.



BANNER IM HOCHFORMAT

im chemischen Durchdruck bedruckt (Rückseite spiegelbildlich).

Hochformat ca. 80 x 200 cm

Preis per Stück	30	20	10	5
1-fbg. Durchdruck	18,70	23,30	37,60	67,80
2-fbg. Durchdruck	23,70	30,50	51,40	95,50
3-fbg. Durchdruck	28,60	37,70	65,30	123,30
4-fbg. Durchdruck	33,50	44,80	79,20	151,00

Hochformat ca. 120 x 300 cm

Preis per Stück	30	20	10	5
1-fbg. Durchdruck	24,00	28,60	43,40	75,10
2-fbg. Durchdruck	29,40	36,60	58,70	105,70
3-fbg. Durchdruck	35,00	44,50	74,00	136,20
4-fbg. Durchdruck	43,00	55,00	91,80	169,40

Hochformat ca. 150 x 400 cm

Preis per Stück	30	20	10	5
1-fbg. Durchdruck	29,60	35,90	51,90	86,30
2-fbg. Durchdruck	37,40	45,30	70,00	122,60
3-fbg. Durchdruck	43,90	54,70	88,20	159,00
4-fbg. Durchdruck	53,80	67,40	109,50	198,40

Bannerausrüstung bis 120 cm breit € 6,90.

Bannerausrüstung bis 150 cm breit € 7,70.

Ringbandsicherung per Meter € 3,90.

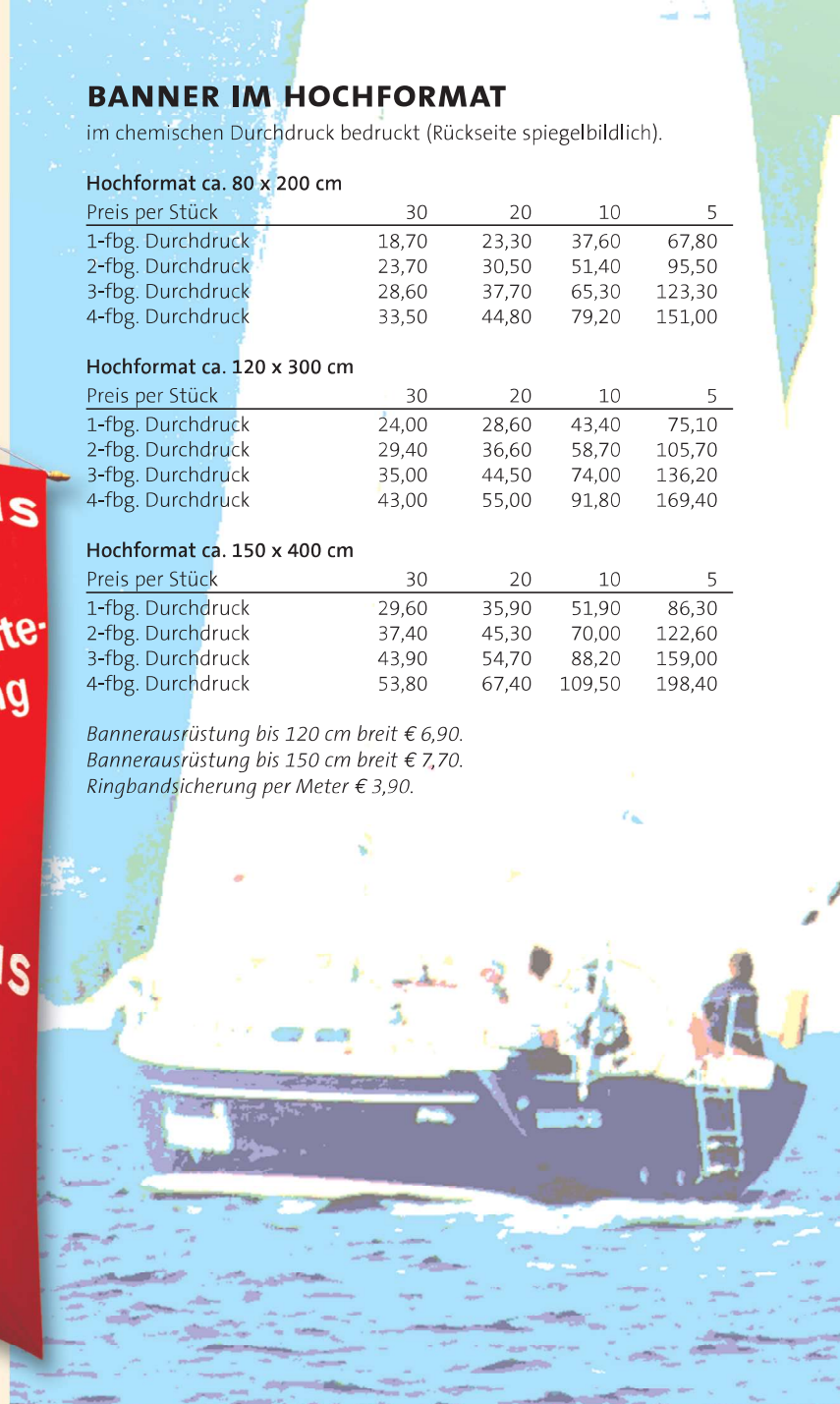



FAHNEN IM HOCHFORMAT (DIGITALDRUCK)

Fahnen aus 100% Polyester Wirkware weiß ca. 110g/qm. Druck im Digitaldruck (Rückseite erscheint spiegelbildlich). Die Fahnen sind rundum gesäumt und an der Mastseite mit Kunststoffkarabinern hissfertig konfektioniert

Preis per Stück	5-7	3-4	2	1
80 x 200 cm	48,50	54,70	62,60	81,60
120 x 300 cm	74,00	81,30	91,50	105,60
150 x 400 cm	104,60	118,20	127,40	135,80

Lieferung ab Werk.
Lieferzeit ca. 10-15 Arbeitstage.



FAHNEN IM QUERFORMAT (DIGITALDRUCK)

Fahnen aus 100% Polyester Wirkware weiß ca. 110g/qm. Druck im Digitaldruck (Rückseite erscheint spiegelbildlich). Die Fahnen sind rundum gesäumt und an der Mastseite mit Strick und Schlaufe hissfertig konfektioniert.

Preis per Stück	5-7	3-4	2	1
80 x 120 cm	39,50	47,00	63,80	76,50
150 x 100 cm	49,80	58,70	68,90	81,60
200 x 120 cm	56,10	65,50	77,10	89,30
250 x 150 cm	73,40	88,10	95,40	106,30

Lieferung ab Werk.
Lieferzeit ca. 10-15 Arbeitstage.

HINWEISE ZUM DIGITALDRUCK

Die Farben im Digitaldruck sind lichtecht und wetterfest und bei 30°C waschbar. Die exakte Farbtreue zu Ihrer Originalvorlage kann nicht garantiert werden. Farbabweichungen und ggf. eine drucktechnisch bedingte leichte Streifenbildung berechtigt nicht zur Reklamation. Formatabweichungen von bis zu 2 % müssen wir uns vorbehalten. Daten sind zwingend erforderlich. Durch Sie gestellt oder durch uns zu Selbstkosten erstellt.





REPRÄSENTATIONS- & TRADITIONSFAHNEN

Gestickte Ausführung, ca. 120 cm x 120 cm
nach Aufwand

LANZENSPITZE

Messingausführung.
Preis auf Anfrage!



Bajonettverschlüsse

Fahnenstangen



FAHNENSTANGEN

mit Bajonettverschluß und Fahنشuh aus Messing.
Preis auf Anfrage!



Lanzenspitze



Fahنشuh

RAUMSTÄNDER „BONN“

Messingausführung, ca. Ø 260 mm für eine oder
mehrere Fahnenstangen.
Preis Auf Anfrage!



1-fach Raumständer



3-fach Raumständer





SPANNBÄNDER

Format ca. 300 x 75 cm, 100 % Polyester, weiß, einseitig mit chemischen Durchdruck (Rückseite erscheint spiegelbildlich).

Preis per Stück	30	20	15	10
1-fbg. Durchdruck	23,70	29,30	33,80	43,10
2-fbg. Durchdruck	29,10	37,40	44,30	58,40
3-fbg. Durchdruck	34,60	45,70	54,90	73,70
4-fbg. Durchdruck	40,00	53,80	65,40	89,00

KIOSK-FAHNEN

mit Schrägschnitt, Format ca. 35/47 cm hoch und 46 cm breit. Material Plane weiß matt ca. 700 g/m², 2-seitig bedruckt mit Hohlraum für den Fahnenstock ø 18,5 mm, 70 cm lang. Preis inkl. Fahnenstab, Abschlusskugel und Haltering.

Preise auf Anfrage!



DEKO-FAHNEN

Material weiß, Polyester-Gewebe, inklusive 4-farbigem chemischen Durchdruck (erscheint rückseitig spiegelbildlich). Komplett genäht, auf Wunsch links 2 Metallösen zur Befestigung oder Hohlraum.

Preis per Stück	5.000	3.000	1.000
Format 150 x 100	1,90	2,00	2,30

Preise per Stück verzollt ab Hafen Hamburg.

Siebkosten € 60,- per Druckfarbe/Motiv.

Lieferzeit ca. 12 – 15 Wochen.

Per Luftfracht ca. 8 – 11 Wochen (gegen Aufpreis).

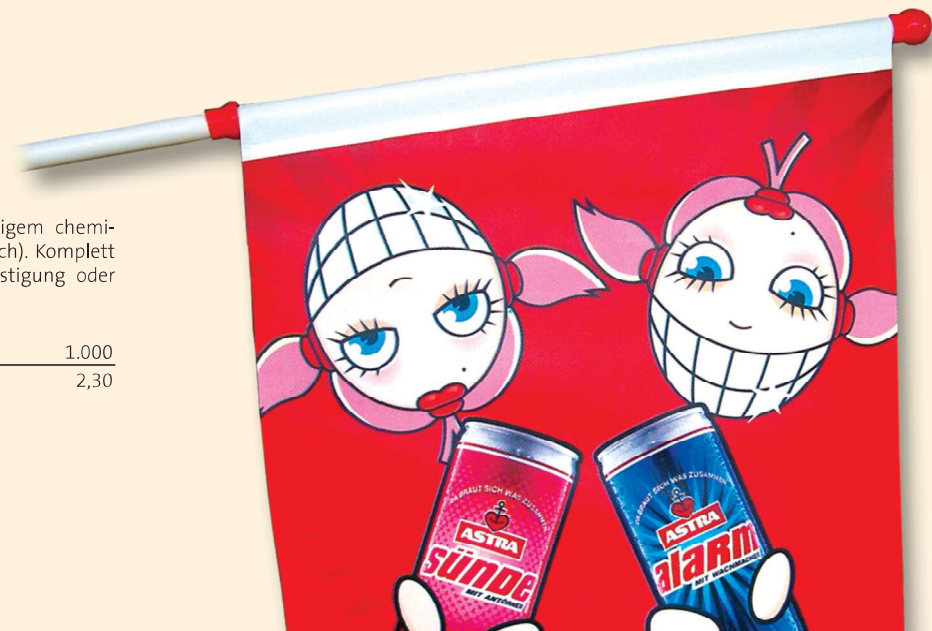

Gesehen & gesehen werden



Fahnentragestäbe

FAHNENTRAGESTÄBE

aus Holz, weiß.

Preis per Stück

Fahnen bis 60 x 40 cm, 100 cm, Ø 15 mm, ohne Spitze	2,15
Fahnen bis 60 x 40 cm, 100 cm, Ø 15 mm, mit Spitze	3,25
Fahnen bis 90 x 60 cm, 150 cm, Ø 20 mm, ohne Spitze	4,30
Fahnen bis 90 x 60 cm, 150 cm, Ø 20 mm, mit Spitze	5,70
Fahnen bis 120 x 80 cm, 200 cm, Ø 25 mm, ohne Spitze	7,60
Fahnen bis 120 x 80 cm, 200 cm, Ø 25 mm, mit Spitze	9,10

FAHNENLEINE (o. Abb.)

aus Polyamid, geflochten, weiß.

Preis per	1m	100 m
Ø 4 mm	0,22	17,60
Ø 5 mm	0,29	22,00

FAHNENZUBEHÖR

Preis per Stück

Abschlußscheibe, Kunststoff, weiß	1,55
Bannereichel, Holz	1,75
Kunststoffkarabiner	0,50



Kunststoffkarabiner



Bannereichel



Abschlußscheibe

LÄNDER-TISCHFÄHNCHEN

Kunstseide mit Schnürchen, 25 x 15 cm, National- und Städtefähnchen.

Per Stück (ohne Tischständer)

€ 6,95 per Stück

Ab 10 Stück (auch sortiert)

€ 6,25 per Stück

Internationale Tischbanner

€ 16,40 per Stück

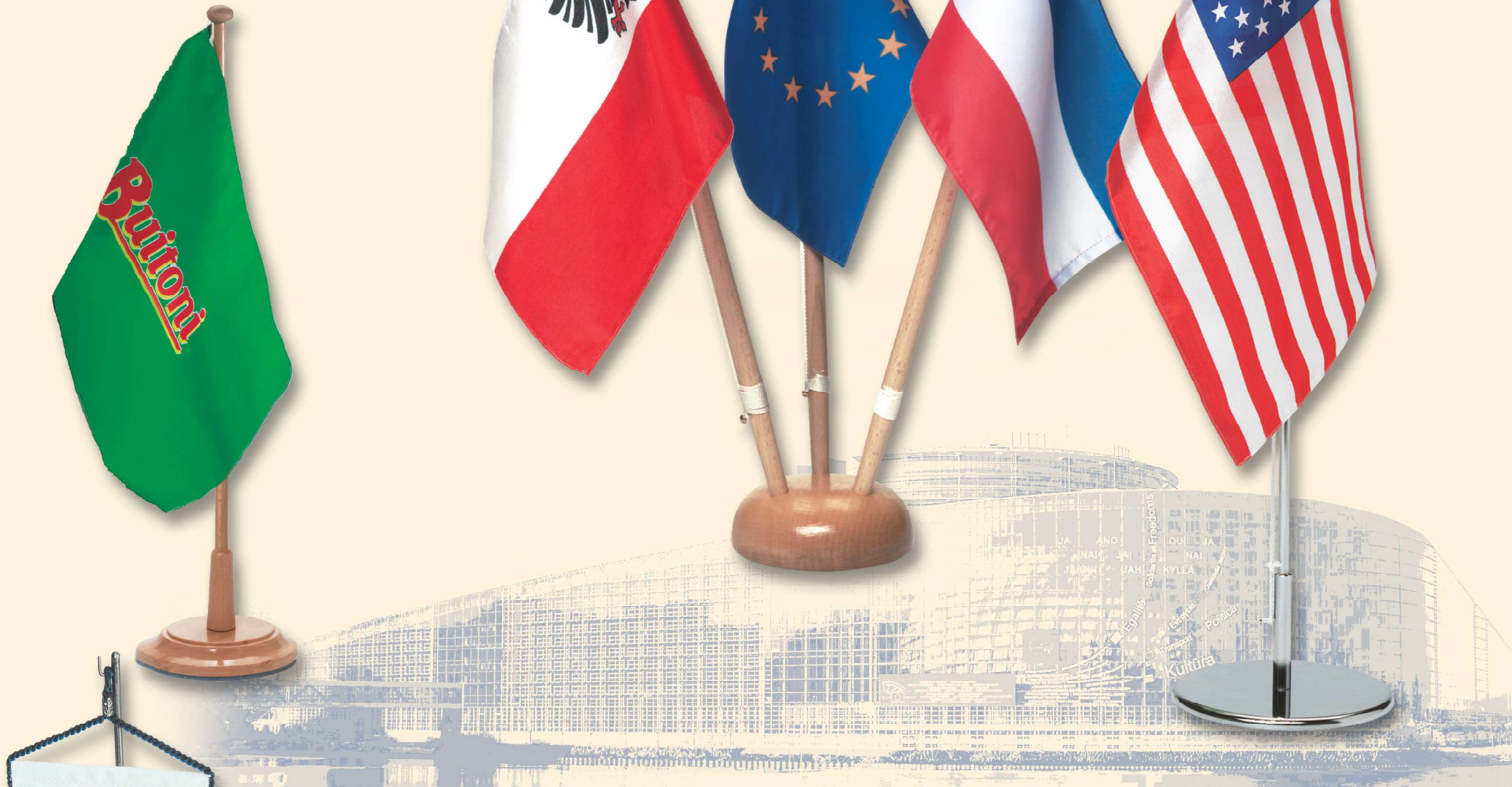



TISCHSTÄNDER

aus Holz, einfacher Fuß, 40 cm hoch,	Art.Nr. 1	€ 3,45
Metallständer, schwerer Fuß	Art.Nr.TS 42	€ 10,90
Fahnenigel für 3 Fähnchen		€ 8,90
Fahnenigel für 4 Fähnchen		€ 11,10
Fahnenigel für 5 Fähnchen		€ 13,95

Weitere Tischständer bitte anfragen.

TISCHFÄHNCHEN IM QUERFORMAT

Format 25 x 15 cm, Kunstseide mit Schnürchen, ohne Tischständer.

CHEMISCHER DURCHDRUCK

Preis per Stück	500	200	100	50
1-fbg. Durchdruck	2,50	3,90	6,30	10,50
2-fbg. Durchdruck	2,90	4,90	8,40	14,50
3-fbg. Durchdruck	3,30	5,90	10,50	18,50
4-fbg. Durchdruck	3,70	6,90	12,50	22,50

Vorkosten € 50,00 per Druckfarbe.

DIGITALDRUCK

Preis per Stück	100	50	25	10
1-4 fbg. Aufdruck	4,90	7,80	15,60	23,90

Daten einlesen € 30,00.

Im Digitaldruck müssen stärkere Farbabweichungen akzeptiert werden.

TISCHBANNER

aus Seidenacetat weiß, Format ca. 15 x 25 cm, doppelte Stofflage mit Einlage, oberer Randverstärkung, Kordelumrandung und Aufhängung in Standardfarben. Druck laut Ihren Angaben, 2-seitig gleich.

Preise per Stück	25	50	100	200
1-fbg. Druck	11,80	7,90	6,10	4,90
2-fbg. Druck	15,80	9,90	7,30	5,60
3-fbg. Druck	19,70	12,00	8,40	6,20
4-fbg. Druck	23,60	14,00	9,60	6,90

Vorkosten per Farbe: 1-farbig € 98,00; 2-farbig € 60,00; 3-farbig & 4-farbig € 46,00.

LANDESDIENSTFAHNEN DER DEUTSCHEN BUNDESLÄNDER UND EUROPA

100 % Polyester, weiß, mit einseitigem Siebdruck. Oben und unten mit Hohlsaum und durchlaufender Fahnenleine.

Querformat in cm	60 x 40	90 x 60	120 x 80	150 x 100	200 x 120	250 x 150
ohne Wappen	7,95	13,95	19,95	21,95	36,95	46,95
mit Wappen	9,50	15,95	22,95	32,95	42,95	52,95
Berlin, Hamburg, Bremen, Mecklenburg Vorpommern mit Wappen	9,50	15,95	22,95	32,95	42,95	52,95
Bayerische-Raute ohne Wappen	9,50	15,95	22,95	32,95	42,95	52,95
Europa blau mit Sternen	9,50	15,95	22,95	32,95	42,95	52,95



Baden-Württemberg
+ Dienstwappen



Baden-Württemberg
(Streifen)



Bayern
+ Dienstwappen



Bayern (Raute)



Bayern (Streifen)



Berlin



Brandenburg



Bremen
+ Dienstwappen



Bremen



Hamburg



Hessen
+ Dienstwappen

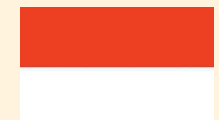

Hessen (Streifen)



Mecklenburg-
Vorpommern



Mecklenburg-
Vorpommern (Streifen)



Niedersachsen



Nordrhein-Westfalen
+ Dienstwappen



Nordrhein-Westfalen
(Streifen)



Rheinland-Pfalz



Saarland



Sachsen (Streifen)



Sachsen-Anhalt



Sachsen
+ Dienstwappen



Sachsen-Anhalt
(Streifen)



Schleswig-Holstein
+ Dienstwappen



Schleswig-Holstein
(Streifen)



Thüringen
+ Dienstwappen



Thüringen (Streifen)

Fahnenparade

DIE FAHNEN DER BUNDESLÄNDER

Die Bundesdienstfahnen und die Fahnen der Bundesländer mit den entsprechenden Wappen sind in der Originalfassung Ämtern und Behörden vorbehalten. In den Landesfarben werden die Fahnen gerne auch bei besonderen Anlässen und Festen privat gehisst

LÄNDER-FAHNEN IM QUERFORMAT

Aus 100% Polyester weiß, genäht oder gedruckt, rundum gesäumt, Mastseite mit Strick und Schlaufe konfektioniert.

Querformat/Gruppe	I	II
60 x 40 cm	7,95	9,95
90 x 60 cm	13,95	16,95
120 x 80 cm	19,95	23,95
150 x 100 cm	25,95	35,95
200 x 120 cm	38,95	56,95
250 x 150 cm	49,95	79,95

LÄNDER-FAHNEN IM HOCHFORMAT

Aus 100% Polyester weiß, genäht oder gedruckt, rundum gesäumt, Mastseite mit Kunststoffkarabinern konfektioniert.

Hochformat/Gruppe	I	II
80 x 200 cm	37,95	38,95
120 x 300 cm	56,95	85,00
150 x 400 cm	87,95	140,00
150 x 500 cm	108,95	169,00

INTERNATIONALE FAHNEN

Gruppe I: Belgien, Bulgarien, Deutschland, Estland, Frankreich, Irland, Italien, Lettland, Litauen, Luxemburg, Niederlande, Österreich, Polen, Rumänien, Russland, Spanien, Ungarn

Gruppe II: Dänemark, Finnland, Schweden, Großbritannien, Norwegen, USA

Weitere Nationalfahnen bitte anfragen.

FAHNEN DER EU MITGLIEDSSTAATEN



Europa



Belgien



Bulgarien

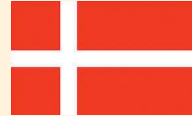

Dänemark



Deutschland



Estland



Finnland



Frankreich



Griechenland



Großbritannien



Irland



Italien



Lettland



Litauen



Luxemburg

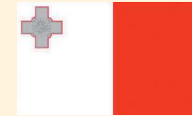

Malta



Niederlande



Österreich



Polen



Portugal



Rumänien



Schweden



Slowakei



Slowenien



Spanien



Tschechische Republik



Ungarn



Zypern

INTERNATIONALE FAHNEN-BEISPIELE



China, VR.



Japan



Kanada



Norwegen



Russland



Schweiz



Türkei



USA

Individuelle Fahnenmasten auf Anfrage. Wir beraten Sie gerne!

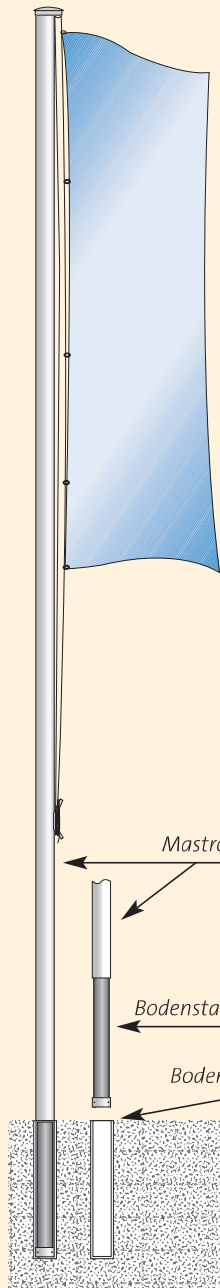

TYP „AMRUM“

Amrum 75/6 Mast mit außenliegender Hissleine. 6 m über Boden, 75 mm ø

Mast	154,50
Bodenhülse	19,50

Amrum 75/7 Mast mit außenliegender Hissleine. 7 m über Boden, 75 mm ø.

Mast	184,80
Bodenhülse	19,50

Amrum 90/7 Mast mit außenliegender Hissleine. 7 m über Boden, 90 mm ø.

Mast	242,70
Bodenhülse	24,90

Amrum 90/8 Mast mit außenliegender Hissleine. 8 m über Boden, 90 mm ø.

Mast	257,00
Bodenhülse	24,90

Verpackung per Mast 11,20

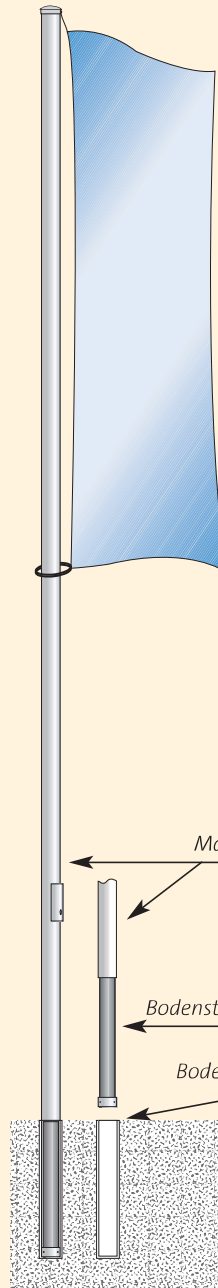

TYP „BORKUM“

Borkum 75/6 Mast mit innenliegender Hissleine. 6 m über Boden, 75 mm ø.

Mast	204,10
Bodenhülse	19,50

Borkum 75/7 Mast mit innenliegender Hissleine. 7 m über Boden, 75 mm ø.

Mast	234,30
Bodenhülse	19,50

Borkum 90/7 Mast mit innenliegender Hissleine. 7 m über Boden, 90 mm ø.

Mast	292,30
Bodenhülse	24,90

Borkum 90/8 Mast mit innenliegender Hissleine. 8 m über Boden, 90 mm ø.

Mast	307,40
Bodenhülse	24,90

Verpackung per Mast 11,20



HINWEISE ZU DEN FRACHTKOSTEN

Frachtkosten gelten für einen Mast in alle Orte der Bundesrepublik Deutschland mit wenigen Ausnahmen. Für einen konkreten Preis bei mehr als ein Stück nennen Sie uns bitte die Postleitzahl des Lieferortes. Frachtkosten bei 1 Stück ca. € 50,00. Bei mehreren Masten Preis auf Anfrage.

TRANSPORTSCHÄDEN

werden nur anerkannt, wenn diese sofort bei der Anlieferung festgestellt und durch den Spediteur auf dem Lieferschein bestätigt werden.

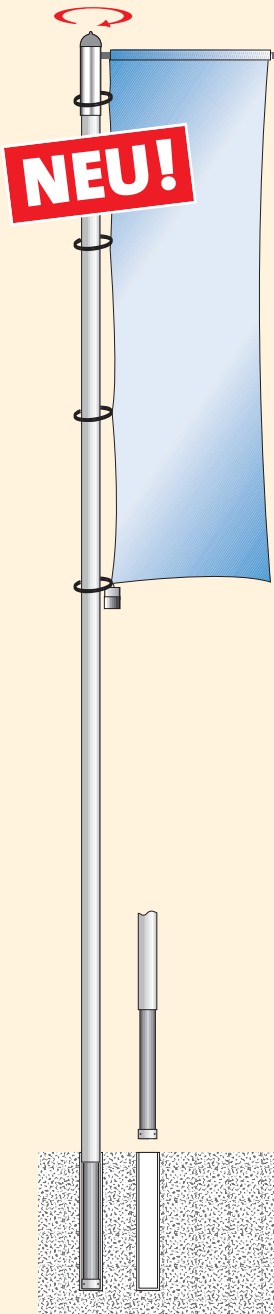

TYP „FÖHR“

Föhr 75/6 Mast mit Drehausleger , 6m über Boden, 75 mm ø.

Mast	213,30
Bodenhülse	19,50

Föhr 75/7 Mast mit Drehausleger , 7m über Boden, 75 mm ø.

Mast	242,70
Bodenhülse	19,50

Föhr 90/7 Mast mit Drehausleger , 7m über Boden, 90 mm ø.

Mast	292,30
Bodenhülse	24,90

Föhr 90/8 Mast mit Drehausleger , 8m über Boden, 90 mm ø.

Mast	307,40
Bodenhülse	24,90

Verpackung per Mast 11,20

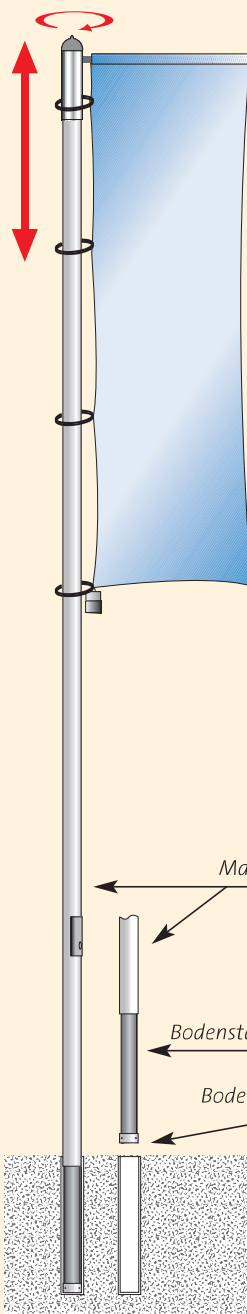

TYP „SYLT“

Sylt 75/6 Mast mit hissbarem Drehausleger, 6 m über Boden, 75 mm ø.

Mast	307,40
Bodenhülse	19,50

Sylt 75/7 Mast mit hissbarem Drehausleger, 7 m über Boden, 75 mm ø.

Mast	344,40
Bodenhülse	19,50

Sylt 90/7 Mast mit hissbarem Drehausleger, 7 m über Boden, 90 mm ø.

Mast	446,90
Bodenhülse	24,90

Sylt 90/8 Mast mit hissbarem Drehausleger, 8 m über Boden, 90 mm ø.

Mast	467,00
Bodenhülse	24,90

Verpackung per Mast 11,20

MASTZUBEHÖR

Kippgelenk, 75 mm ø	103,90
Kippgelenk, 90 mm ø	124,90
Kletterstoppgewicht, 400g	9,60
Kletterstoppgewicht, 700g	12,10
Seilschlaufen mit 2 Ösen	1,90
Seilschlaufen geschlossen	1,30

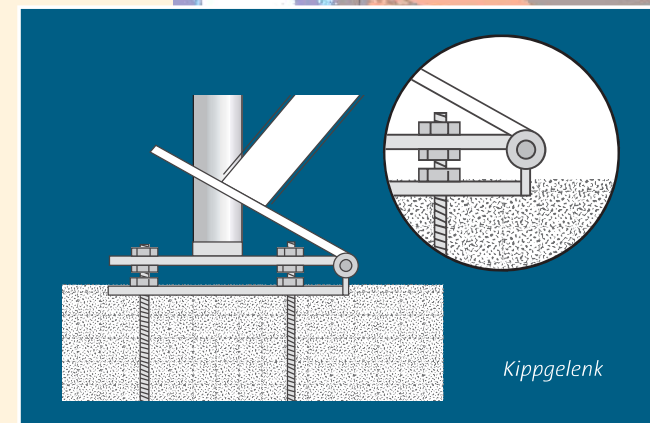

Individuelle Fahnenmasten auf Anfrage.
Wir beraten Sie gerne!

TYP „FEHMARN“ ZUBEHÖR

Preis pro Stück	
Hisseil 7 m	35,70
Hisseil 8 m	39,90



Mastkopf



Hisseilschloss



Gewichtspack unten

TYP „FEHMARN A“

aus Leichtmetall (Aluminium) silberfarbig eloxiert, zylindrisch Ø 75 mm. Mit einem hissbaren Drehausleger (Ø 40 mm). Mast einteilig mit innenliegender, abschließbarer Hissleine.

Preis pro Stück	
6 Meter über dem Boden	335,10
7 Meter über dem Boden	366,20
8 Meter über dem Boden	426,70

Bodenhülse 6/7/8 m über Boden	32,70
Verpackung per Mast	10,30



Mastkopf mit Gewicht



Bedienöffnung



Gewichtspack unten

TYP „FEHMARN“

aus Leichtmetall (Aluminium) silberfarbig eloxiert, zylindrisch Ø 75 mm. Mast einteilig mit innenliegender, abschließbarer Hissleine.

Preis pro Stück	
6 Meter über dem Boden	267,10
7 Meter über dem Boden	300,70
8 Meter über dem Boden	365,40

Bodenhülse 6/7/8 m über Boden	32,70
Verpackung per Mast	10,30

Masten bis 15 m
bitte gesondert anfragen

Sicher &

repräsentativ



hissbarer Ausleger



Kletterstopgewicht



Kurbelhissvorrichtung

TYP „RÜGEN A“

aus Leichtmetall (Aluminium) silberfarbig eloxiert, zylindrisch Ø 75 mm. Mit einem hissbaren Teleskop-Drehausleger (Ø 40 mm). Mast einteilig mit innenliegender, abschließbarer Kurbelhissvorrichtung.

Preis pro Stück

6 Meter über dem Boden	502,30
7 Meter über dem Boden	535,90
8 Meter über dem Boden	577,90

Bodenhülse 6/7/8 m über Boden	32,70
Verpackung per Mast	10,30



Mastkopf



Kurbelhissvorrichtung

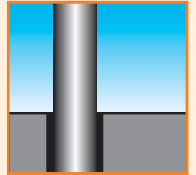

Bodenhülse

TYP „RÜGEN“

aus Leichtmetall (Aluminium) silberfarbig eloxiert, zylindrisch Ø 75 mm. Mast einteilig mit innenliegender, abschließbarer Kurbelhissvorrichtung.

Preis pro Stück

6 Meter über dem Boden	376,30
7 Meter über dem Boden	407,40
8 Meter über dem Boden	457,80

Bodenhülse 6/7/8 m über Boden	32,70
Verpackung per Mast	10,30

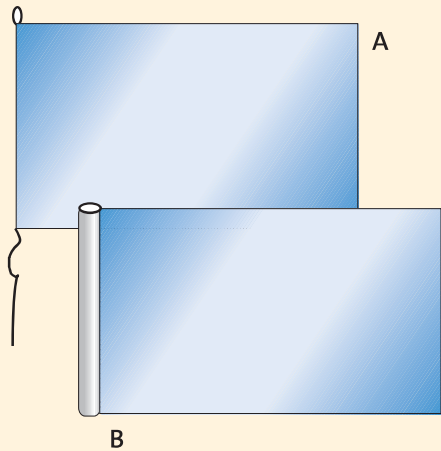

QUERFORMATFAHNE

A. Rundum mit Doppelsicherheitsnaht gesäumt, an der Mastseite mit eingenähtem Strick oben zur Schlaufe ausgebildet unten zur Befestigung überstehend.

B. Variante mit Hohlraum, wie oben jedoch mit einem Hohlraum für einen Tragestab an der Mastseite. Bitte Durchmesser angeben.

STANDARDFORMATE

60 x 40 cm	150 x 100 cm
90 x 60 cm	200 x 120 cm
120 x 80 cm	250 x 150 cm
150 x 100 cm	335 x 200 cm

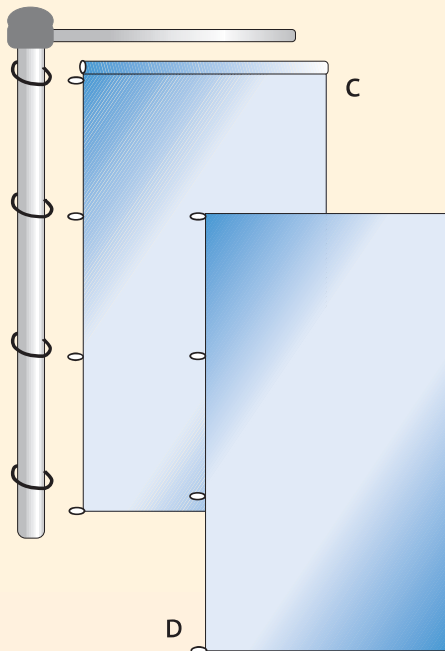

HOCHFORMATFAHNE

C. Für einen Mast mit Auslegerarm (Galgenmast). Konfektion wie Standardhochformatfahne, jedoch zusätzlich mit einem Hohlraum an der Oberkante. Bitte den Durchmesser angeben. Je nach Masthersteller können an der Oberkante auch Karabinerhaken erforderlich sein.

D. Rundum mit Doppelsicherheitsnaht gesäumt, an der Mastseite Kunststoffkarabinern im Abstand von einem Meter versehen.

STANDARDFORMATE

80 x 200 cm	150 x 400 cm
120 x 300 cm	150 x 500 cm

BANNER

Konfektion wie Standardhochformatfahne, rundum mit Doppelsicherheitsnaht, an der Oberkante zusätzlich mit einem Hohlraum für einen passenden Holzquerstab mit Abschlussscheiben und einer Kordelaufhängung versehen. Bei Bannern für den Außeneinsatz sollte rückseitig eine Ringbandsicherung angebracht werden.

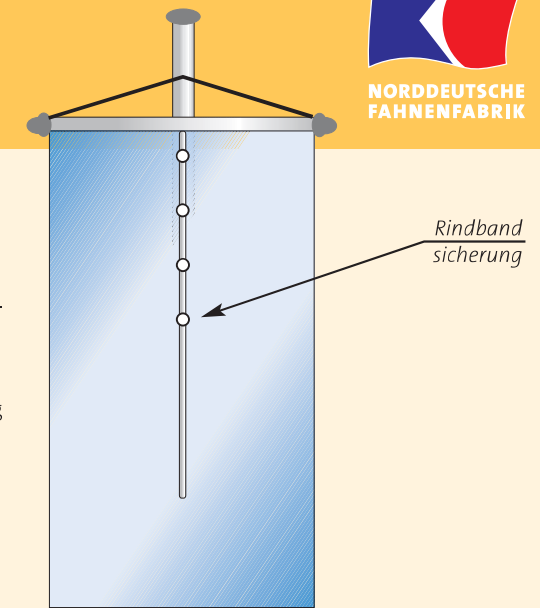

FAHNENSTOFFE

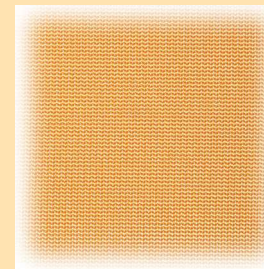

WIRKWARE

100 % Polyester, Gewicht ca. 110 g/m², schnell trocknend, witterungsbeständig, glänzende Faser und hohe Reißfestigkeit, für Fahnen und Spannbänder

WEBWARE

100 % Polyester, Gewicht ca. 105 g/m², flammendhemmend, leicht wehend, extreme Reißfestigkeit, schnell trocknend und witterungsbeständig, für Fahnen

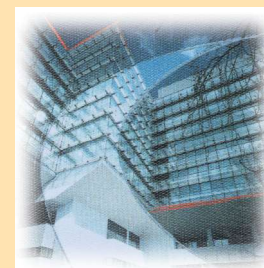
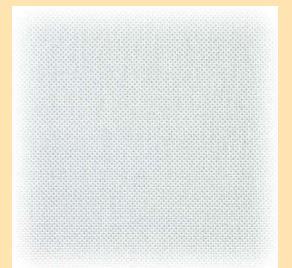

SEIDENACETAT

Feinstrukturiertes Material, Oberfläche fein glänzend, edle, wertige Anmutung und optimal bedruckbar, für Tischbanner und Kleinbanner

WISSENSWERTES

Gibt es Standardgrößen für Fahnen?

Für Werbefahnen im Hochformat haben sich die Größen 150 x 400 cm und 120 x 300 cm bewährt. In diesen Größen erhalten Sie auch standardmäßig alle National- und Bundesländerfahnen.

Weitere Standardgrößen im Hochformat sind 80 x 200 cm, 150 x 500 cm und 150 x 600 cm.

Standardgrößen für Hissfahnen (Querformat) sind 120 x 80 cm, 150 x 100 cm, 200 x 120 cm, 250 x 150 cm, 335 x 200 cm.

Wir können natürlich auch jedes andere Format herstellen, das Sie haben möchten.

Wie teuer ist eine Fahne mit eigenem Motiv?

Der Preis richtet sich nach folgenden Kriterien:

- Größe der Fahne
- Farbenzahl
- Benötigte Menge
- Gewünschtes Material
- Fahnenart (Hochformatfahne, Dekobanner...)

Generell gilt, dass der Preis bei steigender Stückzahl günstiger wird. Das ist darauf zurückzuführen, dass die Vorkosten für die Schablonenherstellung und die Einrichtung der Maschine unabhängig von der Stückzahl vorhanden sind und auf die Gesamtstückzahl umgelegt werden. Für im Siebdruck hergestellte Fahnen empfehlen wir eine Mindestauflage von 10 Stück, damit ein günstiger Stückpreis erzielt werden kann. Im Digitaldruck hingegen können Einzelstücke und Kleinauflagen kostengünstig hergestellt werden.

Wie lange hält eine Fahne?

Fahnen gehören zu den am stärksten physisch beanspruchten Textilien überhaupt. Fahnen werden vom Wind täglich zigtausendfach bewegt. Eine allgemeingültige Aussage über die Haltbarkeit von Fahnen kann man daher nicht treffen, da die jeweilige Belastung einer Fahne von zu vielen Faktoren beeinflusst wird.

Durch richtige Behandlung und Pflege lässt sich die Lebens-

dauer einer Fahne allerdings erheblich verlängern. Bei sehr starkem Wind und bei Sturm sollten Fahnen generell eingeholt werden. Ein Sturm kann eine Fahne zerstören. Es ist außerdem darauf zu achten, dass Fahnen frei auswehen können und nirgendwo anschlagen. Sollten Beschädigungen sichtbar werden, sollte die Fahne sofort eingeholt und wieder instand gesetzt werden. Mögliche Risse werden sonst immer größer. (Wir bieten die Reparatur Ihrer Fahnen zum Selbstkostenpreis an.)

Welche Druckverfahren gibt es?

Fahnen können sowohl im Siebdruck (Chemischer Dampfdurchdruck) als auch im Digitaldruck hergestellt werden. Die Farbbrillanz und Farbechtheit von im Siebdruck hergestellten Fahnen ist nach wie vor unübertroffen. Bei mittleren und großen Auflagen ist der Siebdruck auch wesentlich kostengünstiger.

Wenn Sie bei uns anfragen, werden wir Ihnen das für Ihre Zwecke optimale Druckverfahren empfehlen.

Der Digitaldruck ist bei kleinen Auflagen und Einzelstücken günstiger. Es lässt sich beim Digitaldruck auch eine höhere Rasterauflösung erzielen. (Auflösungen von bis zu 1440 dpi sind hier möglich.)

Kann man Fahnen waschen?

Man kann Fahnen, die im chemischen Durchdruckverfahren hergestellt wurden, in jeder Haushaltswaschmaschine bei 60°C waschen. Bessere Ergebnisse erzielen Sie aber, wenn Sie die Fahnen mit unserer Regenerationswäsche behandeln lassen. Wir garantieren Ihnen, dass die Farben wieder so leuchtend werden wie am ersten Tag – vorausgesetzt, sie sind vorher nicht mit anderen Reinigungsmitteln behandelt worden und die Verunreinigung ist durch Luftverschmutzung entstanden. Digital gedruckte Fahnen lassen sich mit 30°C/40°C waschen, jedoch nicht regenerieren.

Kann Kappen-Orth eine Fahne für mich gestalten?

Unsere Grafikabteilung erstellt Ihnen gerne zu Selbstkosten

Entwürfe nach Ihren Wünschen. Bei Auftragserteilung können diese Kosten verrechnet werden.

Muss man für Fahnenmasten eine Genehmigung haben?

Nach den Landesbauordnungen sind Fahnenmasten genehmigungsfrei.

Brauchen Fahnenmasten ein Fundament?

Ja, Fahnenmasten sollten in jedem Fall ein Fundament haben! Es wird in der Regel eine Bodenhülse einbetoniert, in die der Fahnenmast hinterher einfach gesteckt wird. Der Mast kann so jederzeit wieder einfach aus der Bodenhülse entnommen werden.

Empfohlene Mindest-Fundamentgrößen bei normaler Bodenpressung und Bodenqualität B 25 für alle Bodenhaltungen:

- Masthöhe bis 8 m — B: 90 x 90 x T: 90 cm
- Masthöhe bis 10 m — B: 100 x 100 x T: 90 cm
- Masthöhe bis 12 m — B: 110 x 110 x T: 90 cm

Für gute Entwässerung der Bodenhülse ist mittels einer Kiesschicht zu sorgen.

HINWEISE ZU DEN DRUCKDATEN

Dateien bitte im Maßstab 1:10 anlegen. Farbbilder im CMYK-Modus. Zur Kontrolle bitte immer einen Farbausdruck beifügen. Die exakte Farbtreue zu Ihrer Originalvorlage kann nicht garantiert werden. Geringfügige Farbabweichungen und ggf. eine drucktechnisch bedingte leichte Streifenbildung berechtigt nicht zur Reklamation. Betrachten Sie die Fahnen stets aus einigen Metern Entfernung.

SYSTEME UND PROGRAMME

Bitte verwenden Sie möglichst PDF/X-1a-Dateien oder eine aktuelle Version der folgenden Programme: Apple Macintosh/Windows: Freehand, Illustrator, QuarkXPress, InDesign, Photoshop. Bei Verwendung von anderen Programmen oder älteren Programmversionen halten Sie bitte Rücksprache mit uns. Datenträger: CD/DVD, ZIP 100/250 – oder Datenübertragung per ISDN (Leonardo): 0451 2900226